

CRESSI

SINCE 1946

Manuale d'uso
User Manual
Manuel d'utilisation
Manual de uso
Benutzerhandbuch
用户手册
Manual do usuário

DIGI



made in Italy

INHALTSVERZEICHNIS

WICHTIGE EMPFEHLUNGEN:.....	68
ABLESEN DER DATEN AUF DEM DISPLAY	70
EINFÜHRUNG UND HAUPTFUNKTIONEN	71
ANSCHLIESSEN DER DIGI KONSOLE	71
STARTSEQUENZ NACH DER AKTIVIERUNG	72
AUTOMATISCHE DISPLAY-AUSSCHALTUNG	73
BATTERIE	74
ERSETZEN DER BATTERIE	76
FARBIGE SCHUTZABDECKUNG AUSTAUSCHEN.....	79
WARTEN DER DIGI KONSOLE.....	80
TECHNISCHE ANGABEN.....	81
BESCHRÄNKTE GARANTIE.....	81
REGULATORISCHE HINWEISE	82
ENTSORGUNG DES PRODUKTS	82

WICHTIGE EMPFEHLUNGEN:

👉 **WARNUNG!** Cressi Sub S.p.A. empfiehlt, die DIGI Konsole nur dann zu verwenden, wenn Sie dieses Benutzerhandbuch gelesen und verstanden haben.

👉 **WARNUNG!** Cressi Sub S.p.A. behält sich das Recht vor, Servicearbeiten, die unter diese Garantie fallen, zu verweigern, wenn die Wartungsanleitungen aus diesem Benutzerhandbuch nicht befolgt worden sind.

👉 **WARNUNG!** Cressi Sub S.p.A. empfiehlt, dass die DIGI Konsole nur von Benutzern verwendet wird, die erfolgreich einen Tauchkurs absolviert und am Ende dieses Tauchkurses einen Tauchschein erhalten haben.

👉 **WARNUNG!** Cressi Sub S.p.A. lehnt sämtliche Verantwortungen für Schäden ab, die aufgrund einer unsachgemäßen Verwendung der DIGI Konsole eintreten.

👉 **WARNUNG!** Tauchen Sie nie allein! Die DIGI Konsole ist kein Ersatz für einen Tauchpartner.

👉 **WARNUNG!** Die DIGI Konsole ist ein Instrument, das ausschließlich für Hobby- und Sporttauchen und nicht für ein berufliches Umfeld ausgelegt worden ist.

👉 **WARNUNG!** Tauchen in Umgebungen mit schlechter Sicht kann es erschweren oder verunmöglichen, die DIGI Konsole zu lesen. Vermeiden Sie solche Bedingungen.

👉 **WARNUNG!** Überprüfen Sie vor dem Tauchen immer, dass die Maßeinheiten korrekt eingestellt sind. Unkorrekt eingestellte Maßeinheiten können zu Verwechslungen und zu einer falschen Interpretation der angezeigten Daten und zu ernsthaften Gesundheitsschäden des Benutzers führen.

👉 **WARNUNG!** Cressi Sub S.p.A. empfiehlt dringend, dass Sie die von der DIGI Konsole angezeigten Daten während Ihres Tauchgangs regelmäßig ablesen. Bedingungen, wie die Temperatur, übermäßige Anstrengungen während des Tauchens oder Tauchgänge, die unter erheblichem emotionalem Stress durchgeführt werden, können den Luftverbrauch deutlich variieren. Der Taucher kann potenzielle Probleme nur verhindern, indem er diese Daten regelmäßig überprüft.

👉 **WARNUNG!** Verwenden Sie nur Atemluft gemäß UNI EN 12021.

☞ **WICHTIG!** Übersteigen Sie nicht die Betriebsgrenzen der Ausrüstung. Das Finimeter ist für einen Druck von maximal 300 bar zertifiziert. Der maximale Betriebsdruck des Finimeters ist auf der Rückseite des Instruments angegeben. Nichteinhalten dieser Vorsichtsmaßnahmen kann zu ernsthaften Verletzungen oder sogar zum Tod führen.

☞ **WICHTIG!** Übersteigen Sie nicht die Betriebsgrenzen der Ausrüstung. Vergessen Sie nicht, dass autonome Tauchgeräte mit Druckluft und offenem Kreislauf gemäß dem Standard EN 250:2014 für Tiefen von bis zu 50 m zertifiziert sind. Der Zweck ist es, eine maximale Betriebssicherheit des Geräts auf einer maximalen Tiefe von 50 m zu gewährleisten, während die Schulungsmethoden für Sporttauchgänge auf eine maximale Tiefe von 40 m ohne jegliche Art von Unterwasserarbeit ausgerichtet sind.

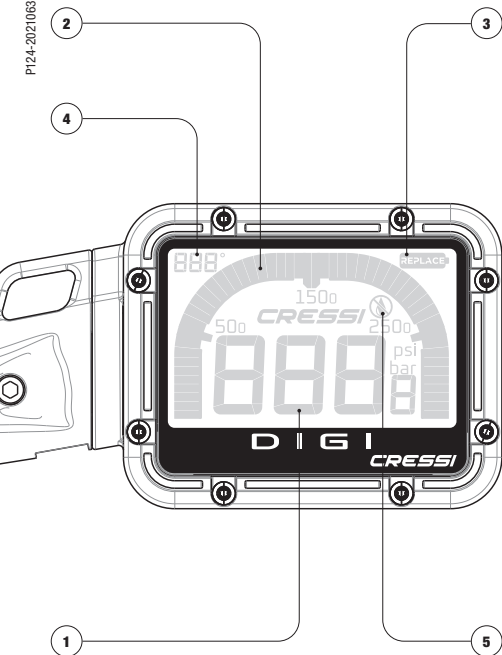

ABLESEN DER DATEN AUF DEM DISPLAY

- | | |
|----------|-------------------------------------------------------|
| 1 | AKTUELLER FLASCHENDRUCK |
| 2 | Grafische Flaschendruckanzeige |
| 3 | Batteriestatus-Anzeige (siehe Kapitel BATTERIE) |
| 4 | TEMPERATUR |
| 5 | Anzeige des Ergebnisses der letzten Dichtheitsprüfung |

EINFÜHRUNG UND HAUPTFUNKTIONEN

Herzlichen Glückwunsch!

Cressi Sub S.p.A. dankt Ihnen zum Kauf einer DIGI Konsole. Sie ist ein komplettes und durchdachtes Instrument, das in unserer Forschungs- und Entwicklungsabteilung entwickelt wurde und in den Werken von Cressi Sub S.p.A. in Italien gefertigt wird. Dadurch können wir Sport- und Freizeittauchern eine maximale Effizienz und Zuverlässigkeit gewährleisten.

Die DIGI Konsole ist eine moderne digitale Version des analogen Finimeters.

⚠️ WICHTIG! Cressi Sub S.p.A. empfiehlt, dass die DIGI Konsole nur von Benutzern verwendet wird, die erfolgreich einen Tauchkurs absolviert und am Ende dieses Tauchkurses einen Tauchschein erhalten haben.

ANSCHLIESSEN DER DIGI KONSOLE

⚠️ WICHTIG! Vergewissern Sie sich beim Montieren oder Zerlegen des Atemreglers, dass er nicht am Flaschenventil montiert ist. Sollte er angeschlossen sein, stellen Sie sicher, dass die erste Stufe/der Atemreglereinheit vorher vollkommen drucklos ist.

Schrauben Sie zuerst die mit HP (7/16 UNF" Gewinde) markierte Kappe ab und nehmen Sie sie von der nicht unter Druck stehenden ersten Stufe ab. Vergewissern Sie sich, dass der Dichtungssitz und der O-Ring des Schlauchs sauber sind, und schrauben Sie dann den

HD-Schlauch von Hand an die erste Stufe des Atemreglers. Ziehen ihn mit einem Schraubenschlüssel der entsprechenden Größe oder einem Rollgabelschlüssel an, ohne das Anzugsdrehmoment von 8 Nm zu übersteigen.

🔧 WICHTIG! Wenn Sie irgendwelche Probleme beim Anschließen oder Trennen der DIGI Konsole haben, muss dieses Verfahren von einem qualifizierten Cressi Sub S.p.A. Techniker oder dem Händler Ihres Vertrauens durchgeführt werden, insofern er autorisiert ist, an Ausrüstung von Cressi Sub S.p.A zu arbeiten.

⚠️ WARNUNG! Cressi Sub S.p.A. lehnt jegliche Verantwortung für Funktionsfehler und/oder Schäden, die aufgrund von inkorrektem oder unsachgemäßem Anschließen/Montage der DIGI Konsole an der 1. Stufe/Atemreglereinheit entstehen, ab!

🔧 WICHTIG! Cressi Sub S.p.A. empfiehlt, dass Sie die DIGI Konsole mithilfe der mitgelieferten Befestigungsteile innerhalb Ihrer bevorzugten Konfiguration in einer optimalen hydrodynamischen Position ausrichten, um versehentliches Hängenbleiben oder Schlägen vorzubeugen.

⚠️ WARNUNG! Tauchen Sie nicht, wenn der DIGI nicht korrekt an einem unter Druck stehenden Tauchgerät angeschlossen ist.

STARTSEQUENZ NACH DER AKTIVIERUNG

Sofort nach der Aktivierung durchläuft der DIGI eine Startsequenz und zeigt in Folgendes an:

1. Startsequenz
2. Version der INSTALLIERTEN FIRMWARE
3. Anzeige der aktuellen Daten

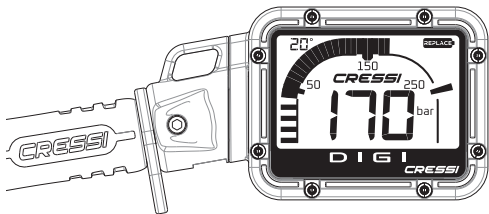

Die DIGI Konsole wird automatisch aktiviert, wenn das Tauchgerät unter Druck gesetzt wird. Der Flaschendruck muss höher sein als 10 bar.

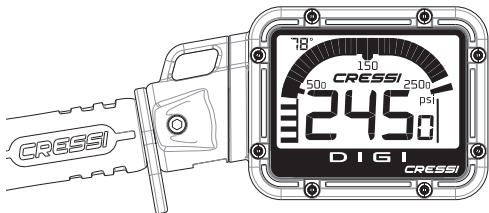

⚠️ WARNUNG! Tauchen Sie nicht mit der DIGI Konsole, wenn das Display unerwartete Werte anzeigt. Wenden Sie sich an ein Cressi Support-Zentrum.

⚠️ WARNUNG! Cressi Sub S.p.A. empfiehlt dringend, den Tauchgang mit einer Luftreserve von mindestens 50 BAR abzuschließen. Diese Luftmenge ist nur für einen ungeplanten Notfall gedacht. Unterhalb von 50 BAR blinkt der Wert.

⚠️ WARNUNG! Cressi Sub S.p.A. empfiehlt dringend, dass Sie die von der DIGI Konsole angezeigten Daten während Ihres Tauchgangs regelmäßig ablesen. Bedingungen, wie die Temperatur, übermäßige Anstrengungen während des Tauchens oder Tauchgänge, die unter erheblichem emotionalem Stress durchgeführt werden, können den Luftverbrauch deutlich variieren. Der Taucher kann potenzielle Probleme nur verhindern, indem er diese Daten regelmäßig überprüft.

⚠️ WARNUNG! Wenn die Batteriewarnung „replace“ (ersetzen) angezeigt, ersetzen Sie die Batterie durch eine neue.

Sobald die Konsole einen Druck unterhalb des Reserve-Grenzwerts abliest, beginnt die Zahl zu blinken.

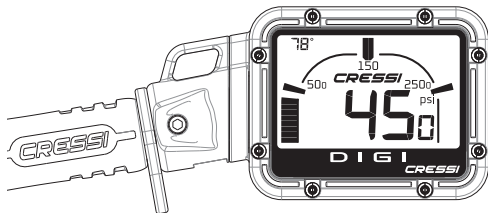
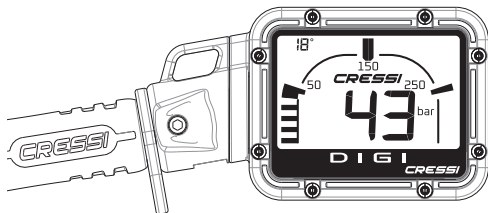

AUTOMATISCHE DISPLAY-AUSSCHALTUNG

Die DIGI Konsole wird nach 2 Minuten ohne Knopfbetätigung automatisch ausgeschaltet, wenn Sie nicht unter Druck steht.

🔊 WICHTIG! Lassen Sie nach dem Tauchgang den Druck am Tauchgerät ab.

BATTERIE

DIGI meldet den Batteriestatus anhand der folgenden Schritte bei der

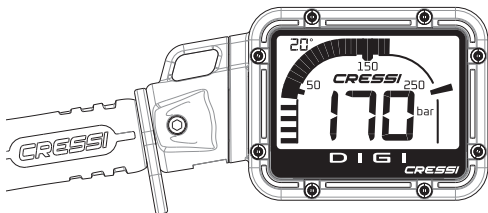
Anzeige des Symbols Batteriewechsel „REPLACE“

1. „REPLACE“ aus: Das Instrument hat eine optimale Batterieladung, um normal zu funktionieren.

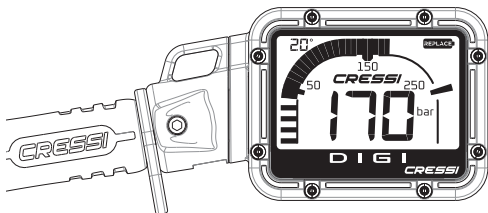

2. „REPLACE“ an: Die Batterie ist schwach. Ersetzen Sie die Batterie.

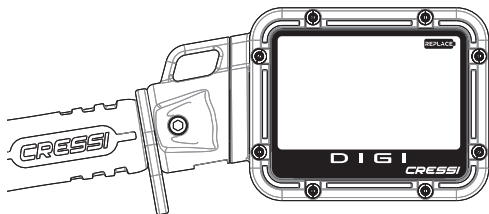

3. „REPLACE“ an und der Rest des Displays ausgeschaltet: Unter dieser Bedingung kann die Batterie keinen sachgemäßen Betrieb der DIGI Konsole gewährleisten. Aus diesem Grund zeigt das Display keinerlei Daten an und alle Funktionen sind deaktiviert. Die Batterie muss entfernt werden, um mögliche Schäden zu vermeiden.

⚠️ WARNUNG! Denken Sie daran, dass wenn Sie einen oder mehrere Tauchgänge in kaltem Wasser planen oder dass durch jeden Moment, an dem sich die DIGI Konsole im Winter im Freien befindet, die Batterieleistung reduziert wird. Ersetzen Sie die Batterie daher im Voraus als Sicherheitsmaßnahme oder nehmen Sie stets ein Ersatzbatterie-Kit mit.

WICHTIG! Unter idealen Bedingungen hält die Batterie mehr als drei Jahre bei durchschnittlich 50 Tauchgängen pro Jahr oder ein Jahr bei 700 Tauchgängen. Der Stromverbrauch und die daraus resultierende Batterielevensdauer sind abhängig von der Batteriequalität, allen Maßnahmen zur Bewahrung der Ladung und äußeren Einflüssen, wie kalten Temperaturen ab, denen die DIGI Konsole ausgesetzt sein kann und die die Leistung deutlich reduzieren können. Wir empfehlen, dass Sie alle in diesem Handbuch beschriebenen Maßnahmen ergreifen, um die Batteriekapazität zu bewahren. Denken Sie stets daran, dass wenn Sie einen oder mehrere Tauchgänge in kalten Gewässern planen und/oder Zeit an Orten mit kaltem Winterklima oder harschen Temperaturen verbringen, die Batterieleistung reduziert wird. Ersetzen Sie die Batterie daher im Voraus als Sicherheitsmaßnahme oder nehmen Sie stets ein Ersatzbatterie-Kit mit.

ERSETZEN DER BATTERIE

Ersetzen Sie die Batterie wie folgt

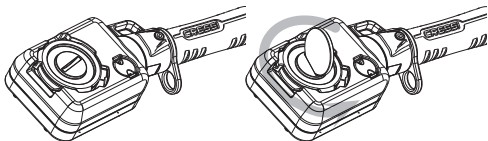

1. Verwenden Sie eine Münze der korrekten Dicke, um das Batteriefach auf der Rückseite der DIGI Konsole aufzuschrauben.

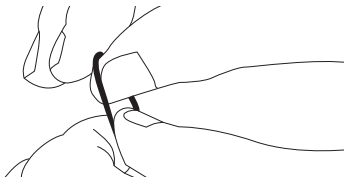

2. Tauschen Sie den O-Ring auf dem Verschlussdeckel durch einen neuen aus. Schmieren Sie ihn leicht ein, verwenden Sie aber nur Silikonfett.

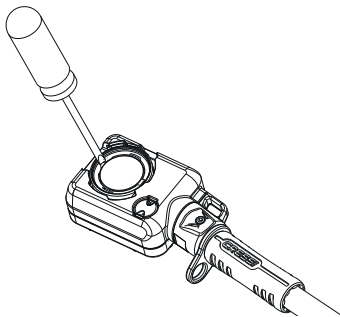

3. Führen Sie sorgfältig ein spitzes Objekt (z. B. einen kleinen flachen Schraubendreher) in die Vertiefung und heben Sie die gebrauchte Batterie vorsichtig hinaus.

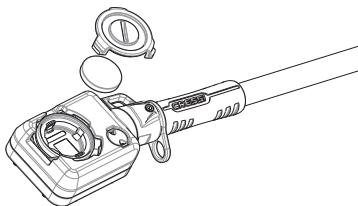

4. Warten Sie 30 Sekunden, dann legen Sie die CR2450 Batterie ein. Achten Sie darauf, die neue in derselben Position mit dem positiven Pol nach außenweisend einzulegen. Schließen Sie den Deckel noch nicht.
5. Warten Sie 10 Sekunden.
6. Ersetzen Sie den Verschlussdeckel des Batteriefachs.

Wenn Sie damit fertig sind, wird die DIGI Konsole die Dichtheitsprüfung durchführen, die ein paar Minuten dauert.

Wenn die Prüfung beendet ist, zeigt die DIGI Konsole als Antwort auf den Batterieaustausch Folgendes an:

7. **PASS** (bestanden). Die Prüfung fiel positiv aus, der Batterieaustausch war erfolgreich.

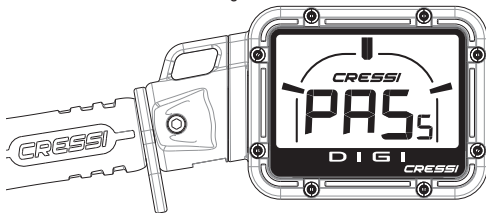

8. **FAIL** (fehlgeschlagen). Die Prüfung war negativ; der Batterieaustausch muss wiederholt werden, weil das Instrument nicht vor dem Eindringen von Wasser geschützt ist. **WIEDERHOLEN SIE DIE SCHRITTE ZUM AUSTAUSCHEN DER BATTERIE**

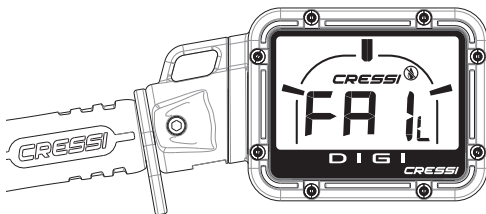

☞ **WICHTIG!** Entsorgen Sie die gebrauchten Batterien nicht in der Umwelt. Cressi Sub S.p.A. empfiehlt, dass Sie sie in Übereinstimmung mit den geltenden Gesetzen entsorgen.

☞ **WARNUNG!** Cressi Sub S.p.A. empfiehlt, dass Sie jedes Mal, wenn Sie das Batteriefach öffnen, den O-Ring durch einen neuen, geschmierten O-Ring ersetzen.

☞ **WARNUNG!** Cressi Sub S.p.A. empfiehlt, dass Sie die abgelaufene Batterie durch ein Original-Kit ersetzen, das für die Qualität der Komponenten zertifiziert ist. Die Kits sind in den technischen Zentren und/oder bei von Cressi Sub S.p.A. autorisierten Händlern erhältlich.

☞ **WARNUNG!** Wenn Sie Feuchtigkeit auf der Innenseite des Glases feststellen, bringen Sie die DIGI Konsole zu einem autorisierten Cressi-Zentrum. Es ist streng verboten, die Konsole oder seine Komponenten zu zerlegen. Bei Zuwiderhandlungen erlischt sofort die Garantie. Cressi Sub S.p.A. ist nicht verantwortlich für Schäden, die durch das unsachgemäße Austauschen und/oder Manipulieren der DIGI Konsole durch jemanden entstehen, der nicht für diese Art von Instrument zertifiziert ist.

FARBIGE SCHUTZABDECKUNG AUSTAUSCHEN

Die DIGI Konsole ist mit einer Silikonabdeckung überzogen, die dem Instrument eine besondere Erscheinung verleiht und sie vor unbeabsichtigten Schlägen schützt. Die Benutzer oder ein autorisiertes Zentrum können diese Abdeckung wie folgt austauschen:

- Trennen Sie das Instrument von der ersten Stufe/ Atemreglereinheit.
- Lösen Sie die Abdeckung vom Gehäuse; fangen Sie dabei an der abgebildeten Stelle an.
- Ziehen Sie sanft nach außen, indem Sie die vier Verankerungspunkte am Rand freilegen.
- Schieben Sie nun die zu ersetzende Abdeckung über den Schlauch.
- Schieben Sie die neue Abdeckung auf das Instrument. Gehen Sie sorgfältig vor und setzen Sie alle Haltepunkte in die entsprechenden Nuten ein.
- Schließen Sie das Instrument wieder an, siehe Kapitel: „ANSCHLIESSEN DER DIGI KONSOLE“.

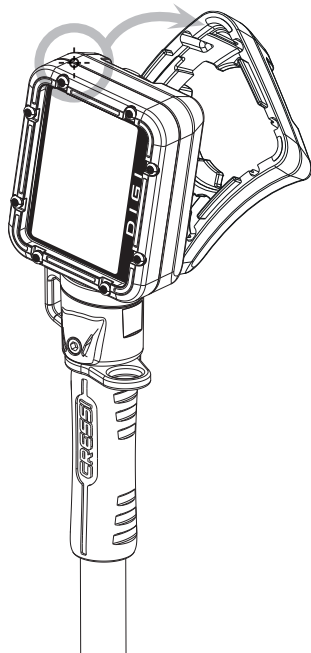



WARTEN DER DIGI KONSOLE

Die DIGI Konsole sollte gegen Quetschen, Schläge oder Scheuern durch Mitschleifen auf dem Boden oder gegen Materialien geschützt werden, die die Funktionen oder die optischen Merkmale beeinträchtigen könnten.

Beim Aufbewahren und beim Transport darf der Hochdruckschlauch nicht übermäßig stark aufgerollt werden, d. h., die Falten sollten einen Radius von über 4 cm haben.

Die DIGI Konsole muss nach jedem Tauchgang sorgfältig mit frischem Wasser gespült werden.

 **WICHTIG!** Verwenden Sie keine chemischen Produkte, um die DIGI Konsole zu waschen. Verwenden Sie nur frisches Wasser!

 **WICHTIG!** Verwenden Sie zum Trocknen des Instruments keine Druckluft, da diese die Drucksensoren beschädigen könnte.

 **WICHTIG!** Die Kalibrierung des Instruments muss einmal pro Jahr von einem autorisierten Cressi Sub Zentrum überprüft werden.

 **WICHTIG!** Überprüfen Sie vor jedem Tauchgang, dass sich das Instrument in gutem Zustand befindet, dass keine Kondensation unter dem Glas sichtbar ist und dass keine Luftlecks vorhanden sind.

Die DIGI Konsole darf nicht Umgebungen mit Temperaturen von unter -20° oder über $+70^{\circ}$ ausgesetzt werden.

 **WARNUNG!** Es ist streng verboten, den originalen an der DIGI Konsole montierten Schlauch mit einem anderen Typ oder Modell zu ersetzen. Nichtbefolgung macht die Garantie sofort ungültig.

 **WARNUNG!** Wenn Sie den Schlauch der ersten Stufe/ Atemreglereinheit und/oder von der DIGI Konsole trennen müssen, vergewissern Sie sich vorher, dass er nicht mehr unter Druck steht.

 **WARNUNG!** Nichteinhalten dieser Überprüfungs- und Wartungsverfahren kann ernsthafte Verletzungen oder sogar den Tod zur Folge haben!

TECHNISCHE ANGABEN

- **BETRIEB DES FINIMETERS:** Betriebsdruck:
0-300 BAR | 4351 PSI
- **TEMPERATURMESSUNG:**
Auflösung: 1°C / 1°F
Präzision: $\pm 2^\circ\text{C} \div \pm 4^\circ\text{F}$
- **BETRIEBSTEMPERATUR** von -10 bis +50°C / 14 bis 122°F
- **BATTERIE:** vom Benutzer austauschbare CR2450 Batterie.
Batterielebensdauer: 3 Jahre bei durchschnittlich 50 Tauchgängen/Jahr oder 700 Tauchgänge in einem Jahr.
Ein originales Cressi Sub S.p.A. Batteriekit ist erhältlich, komplett mit allen zu ersetzenden Komponenten.
- **DISPLAYBELEUCHTUNG:** Die DIGI Konsole ist mit einem nachleuchtenden Display ausgestattet. Wenn es von einer externen Lichtquelle angestrahlt wird, bleibt es je nach Anleuchtdauer lumineszierend, damit es auch bei schlechten Lichtverhältnissen korrekt abgelesen werden kann.

BESCHRÄNKTE GARANTIE

Cressi Sub S.p.A. garantiert die einwandfreie Funktion dieses Produkts. Ihre Cressi Sub Ausrüstung trägt für den Erstkäufer ab dem Einkaufsdatum eine Garantie von 2 Jahren gegen ersichtliche Herstellungs- und/oder Montagemängel am Produkt oder seinen Einzelteilen, gegen Materialien, die als unangemessen erachtet werden und eine Fehlfunktion der Ausrüstung verursachen sowie gegen ersichtliche Konstruktionsfehler oder falsche, unzureichende Anleitungen und Warnungen.

Die Garantie beginnt ab dem Einkaufsdatum, das durch einen

Kaufbeleg oder eine Rechnung belegt wird.

Die Garantie deckt NICHT: Schäden, die durch Missbrauch der Ausrüstung, schlechte Wartung, Nachlässigkeit oder Modifikationen, Umwandlungen, Anpassungen oder Manipulationen am fertigen Produkt hervorgerufen wurden oder Reparaturschäden durch Personal, das nicht durch Cressi Sub autorisiert wurde.

Sollte irgendeiner dieser Umstände eintreffen, dann erlischt der Garantieanspruch automatisch.

Während der Garantiezeit werden Cressi Sub oder Cressi Sub Vertragszentren, gemäß ihres exklusiven Urteilsvermögens, jegliche Mängel in Bezug auf Material, Konstruktion und Verarbeitung kostenlos reparieren oder das Produkt gemäß des beschränkten Garantieanspruchs ersetzen.

Reparaturanforderungen innerhalb der Garantiezeit werden durch Cressi Sub oder durch ein von Cressi Sub autorisiertes Servicecenter kostenlos erfüllt und das Produkt wird innerhalb eines angemessenen Zeitraums nach ausschließlichem Ermessen des Unternehmens repariert oder ersetzt.

Wenn das Produkt als nicht konform mit den Bedingungen der beschränkten Garantie erachtet wird, dann behält sich Cressi Sub oder ein durch Cressi Sub autorisiertes Servicecenter das Recht vor, die Service- und/oder Reparaturkosten in Rechnung zu stellen. Der Garantieanspruch kann nicht auf Dritte übertragen werden. Ein Kaufbeleg (mit Kaufdatum) von einem Cressi Sub Vertragshändler ist die Voraussetzung für den Garantieservice.

Jegliche Reparaturen, die nicht von der Garantie abgedeckt sind, werden auf Kosten des Käufers durchgeführt.

Die Garantie schließt kein Dokument oder Garantie mit ein, welche(s) jenseits dieser Garantiebestimmung von Händlern oder Vertretern gewährt wurde.

Kein Händler oder Vertreter ist zu jeglichen Änderungen dieser Garantie oder zum Ausstellen einer zusätzlichen Garantie befugt. Senden Sie, für Reparaturen während der Garantiezeit, das Produkt (unfreie Sendung) zu Ihrem Cressi Sub Händler oder zu einem autorisierten Servicecenter. Fügen Sie den Kaufbeleg oder die Rechnung in Begleitung Ihres vollständigen Namens und Ihrer Lieferanschrift hinzu.

Die Angabe der autorisierten Cressi Sub Zentren kann vom Händler oder, alternativ, von Cressi Sub S.p.A selbst erfolgen, indem eine E-Mail an die folgende Adresse gesandt wird:

info@cressi.com

Cressi Sub übernimmt keinerlei Verantwortung für jegliche Arbeiten, die von Personal durchgeführt wurden, das nicht von Cressi Sub autorisiert wurde.

Die Anleitungen und Anweisungen dieses Handbuchs basieren auf den neuesten Ausrüstungsinformationen, die vor dem Druck verfügbar waren. Cressi Sub behält sich alle Rechte vor, um jederzeit den Inhalt zu ändern.

REGULATORISCHE HINWEISE

Das Instrument stimmt mit den Anforderungen der Richtlinie 2014/30/EU zur elektromagnetischen Kompatibilität überein.

Das Instrument erfüllt die Anforderungen von UNI EN 250:2014 (Finimeter zum Tauchen und Kategorie III PPE) in Übereinstimmung mit der EU-Verordnung 2016/425 über die Bedingungen zur Vermarktung

und die wesentlichen Mindestanforderungen zur Sicherheit von persönlicher Schutzausrüstung (PPE).

Es trägt daher die CE-Kennzeichnung gefolgt von der Identifizierung der Zertifizierungsstelle 0474 für die registrierte Prüfstelle RINA S.p.A., Via Corsica 12, Genua, Italien, die aufzeigen, dass die Herstellung dem Formular B+C2 der EU-Verordnung 2016/425 entspricht.

Diese Zertifizierung ist gemäß UNI EN 250:2014 bis zu einer Tiefe von 50 m gültig.

ENTSORGUNG DES PRODUKTS

Das Instrument gehört in die Kategorie Elektronikabfälle.

Entsorgen Sie es nicht mit dem herkömmlichen Haushaltsmüll.

Geben Sie es an den speziell dafür vorgesehenen örtlichen Einrichtungen ab oder senden Sie es zurück an Cressi Sub S.p.A.



CRESSI
SINCE 1946

Via Gelasio Adamoli, 501 - 16165 - Genova - Italia

Tel. +39 010 830.79.1 - Fax +39 010 830.79.220

info@cressi.com • www.cressi.com

rev_01_2021